

DYNAPAC

F 141 CR

Finitrice con
cingolo veloce in gomma



Dati tecnici

Capacità

Larghezza base	2,50 m
Larghezza di lavoro con banco idraulico estensibile	2,50/3,00 m
Larghezza di lavoro regolabile a piacere fino a	5,00/6,00 m
Larghezza di lavoro minima con piastra di taglio	2,00 m
Profondità di posa	0-300 mm
Velocità di lavoro	0-20 m/min
Velocità di trasporto	0-17,8 km/h
Capacità teorica di stesa	750 t/h

Dimensioni mm

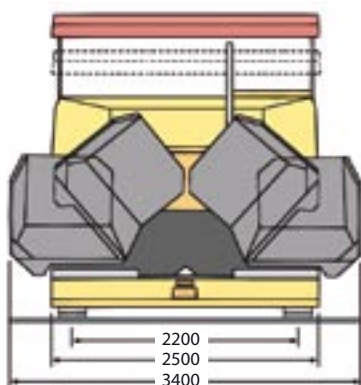
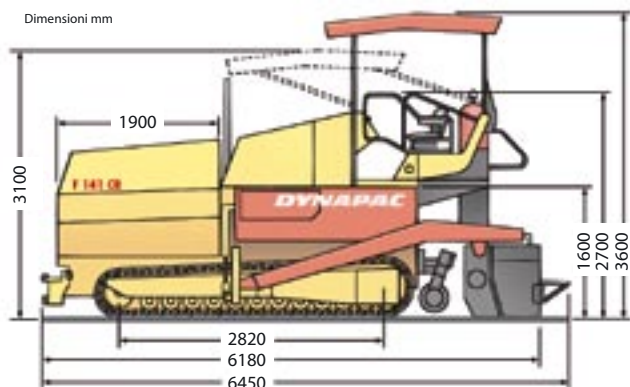

Peso

Peso con banco VB 850 TV circa 17,3 t

Motore

Marca	Cummins
Tipo	QSB-173C
Potenza nominale	129 kW (173 hp)
Impianto elettrico	24 V
Emissioni conformi alla norma	COM 2

Guida

Pannello comandi	Regolabile destra/sinistra
Sedile dell'operatore	Regolabile, con ammortizzatore a liquido

Telaio inferiore

Lunghezza cingolo	2 820 mm
Larghezza cingolo	300 mm
Trazione finale idrostatica	trazione diretta comprensiva di riduttore planetario e motori idraulici integrati nel telaio dei cingoli

Tramoggia

Capacità	5,7 m ³ - 12,5 t
Altezza di scarico, centrale	480 mm
Altezza di scarico, ali	600 mm

Alimentazione

Tipo	A doppia barra
Larghezza	2 x 600 mm
Nastro di alimentazione	Comando di velocità proporzionale, lati indipendenti

Coclea

Diametro coclea	380 mm
Comando coclea	Comando di velocità proporzionale
Le semicoclee sono indipendenti fra loro	
Direzione di rotazione invertibile	

Sistema di azionamento

Idrostatico per tutte le funzioni

Attrezzatura optional

Sistema di comando a PLC
Tettuccio in fibra di vetro
(Attrezzatura addizionale a richiesta)

Banchi per F 141 CR	Larghezza base, m	Estensibile idraul. fino a m	Larghezza di lavoro max., m	Elementi di compattazione	Riscaldamento
VB 805 T(V)	2,50	5,00	8,00	Tamper e Vibrazione	Propano (GPL)/Elettrico
VB 805 TV Plus	2,50	5,00	8,00	Doppio Tamper e Vibrazione	Propano (GPL)/Elettrico
VB 850 T(V)	2,50	4,75	8,50	Tamper e Vibrazione	Propano (GPL)/Diesel
VB 1105 T(V)	3,00	6,00	8,20	Tamper e Vibrazione	Propano (GPL)/Elettrico
VB 1105 TV Plus	3,00	6,00	8,20	Doppio Tamper e Vibrazione	Propano (GPL)/Elettrico
SB 1250 TV	3,00	-	9,00*	Tamper e Vibrazione	Propano (GPL)

* su richiesta

Dynapac S.p.A., Via Galileo Galilei 41, IT-20010 Cornaredo (MI), Italia, Telefono: +39 02 934831, Fax: +39 02 93483199
Dynapac GmbH, Ammerländer Strasse 93, DE-26203 Wardenburg, Germany, Tel: +49 44 07/9 72-0, Fax: +49 44 07 972 159

Ci riserviamo la facoltà di modificare le caratteristiche senza preavviso.
Le foto e le illustrazioni non sempre mostrano la versione standard delle macchine.

www.dynapac.com